

# 5800シリーズ 複列アンギュラベアリング (SUJ2)



一般

薄肉構造により、  
装置のコンパクト化、軽量化を可能にし、  
低トルクで円滑な回転が得られます。  
両方向のアキシアル荷重に対する  
負荷能力があります。

軸受選定

製品  
シリーズ

SUS  
440C

SUS  
304

SUS  
630

純  
チタン

セラ  
ミック

耐熱

グリース  
レス

低トルク

固形  
グリース

止めねじ

調心

フランジ  
ユニット

ガイド  
ホイール

6800  
6900

SS5200  
5200

5800

カスタマイズ  
対応

使用事例  
改善事例

損傷と  
対策

技術解説

付表

新規選定  
調査依頼  
シート

## 製品仕様

標準仕様	
内輪・外輪	SUJ2
ボール*1	SUJ2
保持器	ポリアミド樹脂
シールド	SECC
シール*2	ニトリルゴム
潤滑*3	リチウム系グリース
精度	JISO級
接触角	25°

標準仕様以外に下記の特種仕様にも対応しております。

- \*1 窒化珪素セラミックボール (Si<sub>3</sub>N<sub>4</sub>)
- \*2 フッ素ゴムシール
- \*3 食品機械用グリース、その他特殊グリース

## 呼び番号の構成

5806 ZZ

1      2

1 基本番号

- 2 GG\* : シール溝付きオープン  
 ZZ : 両側鋼板シールド  
 2RS : 両側接触ゴムシール

\*SUJ2のオープンタイプは「GG」の記号が付きます。

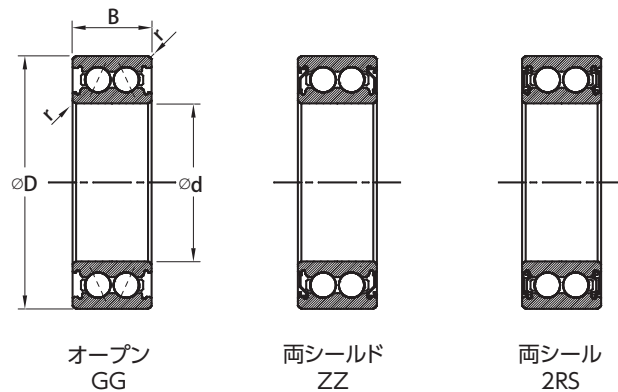

## 寸法表

呼び番号	d mm	D mm	B mm	r最小 mm	基本定格荷重		許容回転速度(min <sup>-1</sup> )		
					C <sub>r</sub> N	C <sub>or</sub> N	グリース潤滑		油潤滑 オープン
							オープン・ZZ	2RS	
5806	30	42	10	0.3	5950	5650	8300	8300	13000
5807	35	47	10	0.3	6350	6500	7300	7300	11000
5808	40	52	10	0.3	6700	7300	6500	6500	9800
5809	45	58	10	0.3	6850	7800	5800	5800	8700
5810	50	65	12	0.3	9750	10900	5200	5200	7800

軸受選定

製品  
シリーズSUS  
440CSUS  
304SUS  
630純  
チタンセラ  
ミック

耐熱

グリース  
レス

低トルク

固形  
グリース

止めねじ

調心

フランジ  
ユニットガイド  
ホイール6800  
6900SS5200  
5200

5800

カスタマイズ  
対応使用事例  
改善事例損傷と  
対策

技術解説

付表

新規選定  
調査依頼  
シート